

theben

TR 636^{top}

P

TERMINA

2 canais

7 dias da semana (semanal)



*De acordo com a versão
Pre-programado
com a hora actual
e hora Verão / Inverno*



Segurança

A ligação e a instalação deve ser feita somente por pessoal especializado. Qualquer alteração às normas dos aparelhos implicará perda automática da garantia.
De acordo com as normas nacionais em vigor e todas as estipulações de segurança relevantes.

Consulta por dia dos diversos tempos programados
5 = 6ª feira

Estado dos canais

C1 ou C2 são visionados alternadamente
ligado = On
desligado = OFF

Serviço voltagem OK:

Dois „flashes“

Modo de reserva de marcha:

Três „flashes“

Seleção

e.g.: Auto, PROG, ...

Pulse, Cíclico

Entrada Abortada

310 858

Consulta de funções especiais:

Permanente ON/OFF

Programa aleatório **activado**

Programa de férias **activado**

Consulta só, quando a hora Verão/Inverno automática está activada

Hora Verão ☀ Hora Inverno ❄

Dias da semana

1 = 2ª feira, 2 = 3ª feira ...

A decisão **Sim** confirma a selecção ou a programação

Decisão **Não** significa continuar

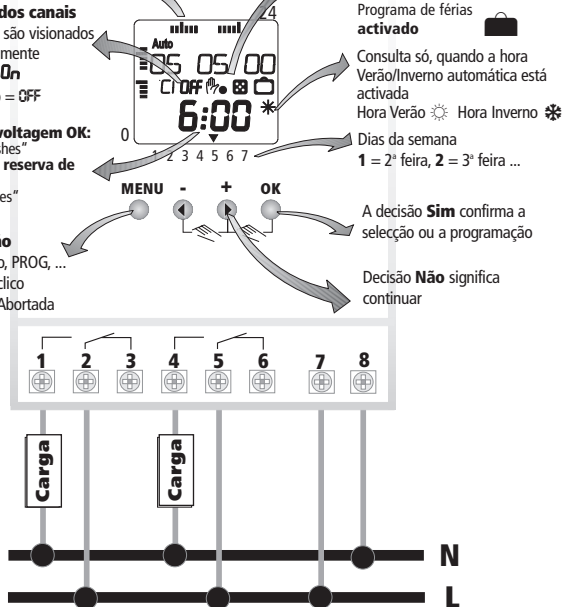

1. info

O interruptor é fornecido no modo „sleep”.
Para activá-lo sem o ligar à corrente
Carregue brevemente na tecla **MENU**.
Activação com ligação à corrente:
Se o interruptor horário estiver já pré-programado com o tempo actual, dia da semana e com a mudança automática da hora Verão/Inverno para, toda esta informação aparecerá depois da selecção da língua nacional (Português).
Se o interruptor não estiver pré-programado: Selecione a língua nacional e depois introduza a data e a hora actual.

3. info

Para programar, consultar, alterar ou apagar:
Primeiro, lei-a o texto apresentado no mostrador.
Menu de selecção: Selecione carregando na tecla **Menu Prog.**
Confirme carregando em **OK**.
Carregando em **+** seleccionada o menu desejado e.g. Novo, Consultar, Alterar ou Apagar.
Confirme a sua selecção carregando em **OK**.
Acertar ou alteração: carregando nas teclas **+** ou **-**.
Confirme carregando em **OK**.
Para ver os tempos de ligação:
No menu consultar, carregue várias vezes na tecla **OK**.

Primeiro contacto

Seleção da língua a utilizar
Operação inicial

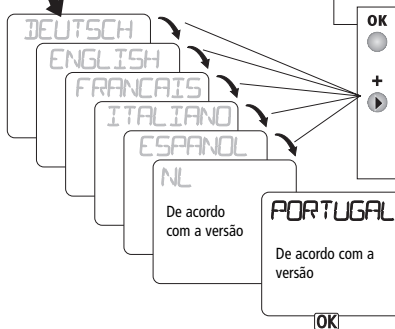
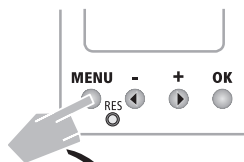

2. action

Activação do relógio, Selecção da língua nacional
Premindo as teclas **+** ou **-** pode seleccionar a língua. Grave carregando na tecla **OK**.

OK A decisão **Sim** confirma a selecção ou programação.
+ A decisão **Não** significa continuar
Acertar ou corrigir carregue em **+** ou **-**.

info

Só para situações de emergência. Se carregar em RESET toda a informação será apagada. Contudo, o interruptor ainda tem em memória a última língua seleccionada e a mudança automática da hora verão/inverno. Carregue em **RES** com um objecto fino durante approx. 1 segundo.

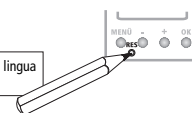

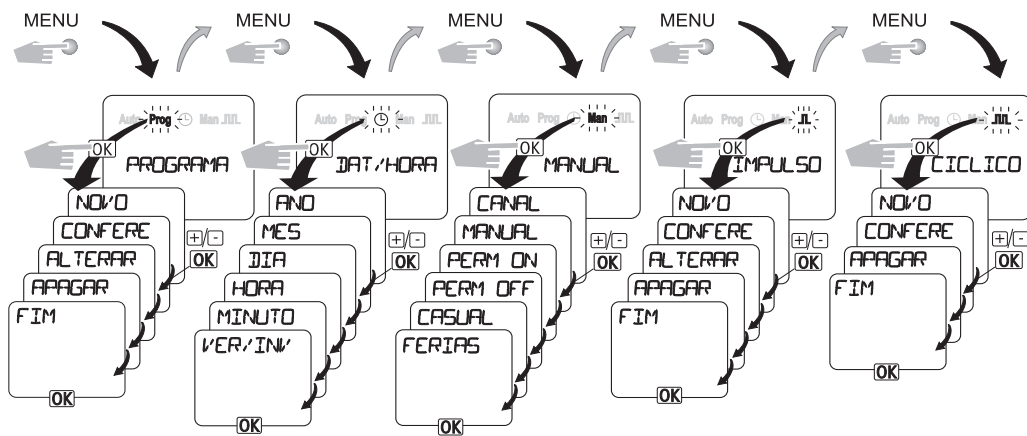

Dados técnicos

TR 636 0 xxx 230-240 V~ +6% -10% 50 – 60 Hz	Min. – 10° C a Max. + 50° C	Lithium, approx. 4 anos de res. de marcha	Grau de protecção II EN 60730-1 IP 20 EN 60529	2x6 (6)A 250V~ min. 100 mA 24V AC/ DC	1200 W 	9 x 7 W 7 x 11 W 7 x 15 W 7 x 20 W 7 x 23 W
	Typ 1 BSTU ser IEC/ EN 60730-2-7	42 posições de memória		1200 W	1000 W	400 W (42µF)

info

Programação em bloco

Se os tempos a ligar e desligar forem iguais para todos os dias da semana só ocuparão uma posição de memória e.g. 2ª a 6ª feira ligar = ON às 7.30 hrs. Existem **42** posições de memória.

Grupo de formação:

Em resposta no menu COPIAR carregue em **[OK]** para copiar o tempo para outro dia da semana. A programação/tempos a ligar, pulse e cíclico é permitida.

Programação dos tempos a ligar

Ligação de sistemas de luzes, máquinas, sistemas de ventilação, sistemas de alarme, etc...

action

Exemplo: Ligação de um circuito de luzes num PAVILHÃO. DESPORTIVO nos seguintes dias da semana (2ª, 3ª, 5ª e 6ª feira) das 7.30 h às 12 h.

Exemplo de Programação:

Selecionar **Prog.** carregando na tecla **[MENU]**.
Confirme a sua selecção carregando em **[OK]**.
Selecione **Novo** carregando em **[+]** ou **[-]**.
Confirme a sua selecção carregando em **[OK]**.
Selecione C1 ou C2 carregando em **[+]** ou **[-]**.
Confirme a sua selecção carregando em **[OK]**.
Selecione ON ou OFF carregando em **[+]** ou **[-]**.
Confirme a sua selecção carregando em **[OK]**.
Acerte a hora e os minutos carregando em **[+]** ou **[-]**.
Confirme a sua selecção carregando em **[OK]**.

Para gravar só este dia da semana:

Carregue em **[+]** dia da semana e grave carregando em **[OK]**.
Carregue em **[-]** ou **[+]** este dia da semana Carregando em **[OK]**.

Copiar para outros dias da semana:

Confirme **Copiar** carregando em **[OK]**.
Selecione o dia da semana carregando em **[+]** ou **[-]** key.
Confirme a sua selecção carregando em **[OK]**.
Para deixar um dia da semana carregue em **[+]**.
Finalmente vá carregando em **[+]** até aparecer no mostrador „GRAVAR“
Confirme a sua selecção carregando em **[OK]**.

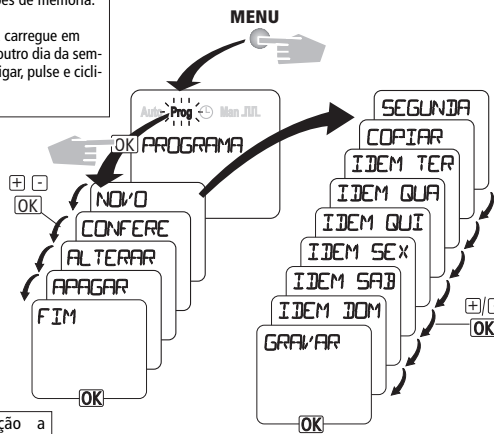

info

Quando uma programação a LIGAR E A DESLIGAR, e.g. às 9h coincide - a desligar às 9h tem sempre prioridade.

Revisão da programação:

O interruptor faz uma revisão aos programas inseridos até à meia-noite anterior e acerta o estado das ligações.

info

Efeito do Programa aleatório:
O programa aleatório faz com que o interruptor se ligue e desligue durante um par de programações (ON e OFF). Este programa liga-se e desliga-se por tempos entre 10 mins. e 120 mins.
O programa aleatório começa sempre com um tempo a desligar OFF.

O Símbolo  pisca quando o programa aleatório estiver ligado.

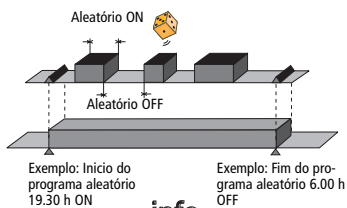

info



Efeito do programa de férias:
O programa de férias tem como objectivo fazer com que o interruptor não ligue entre os dias programados para férias (estipulados ano, mês, dia).
O início e o fim do programa é sempre à meia noite dos dias em que se programa.
Exemplo: 25.3. feriado nacional.
Programa: início em 25.3. e fim em 25.3.

Se o programa de férias estiver activado, o canal correspondente e o tempo de férias é visado com „flash“ no menu automático.

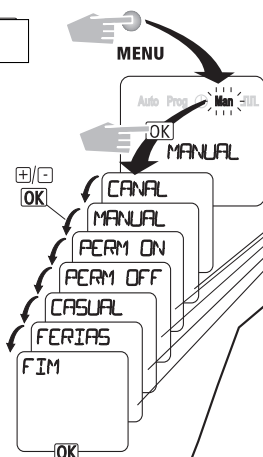







Permanente ON ou OFF Programa aleatório ou programa de férias



action

Lei-a sempre o texto no mostrador
No menu **Man**, seleccione carregando em  ou  a função manual, permanente, aleatória ou férias. Confirme a sua selecção carregando em **[OK]**.
Para cancelar a função:
Selecione a função apagar.
Grave a sua selecção carregando em **[OK]**.

Somente via do menu **auto**

	Canal C1	Canal C2
		
Carregue nas duas teclas approx. 1 s	Pré-selecção Manual: Carregue nas teclas simultaneamente. Canal C1 liga alternadamente ON ou OFF. Símbolo  aparece. A Pré-selecção manual é corrigida nova-mente pelo programa gravado.	Pré-selecção Manual: Carregue nas teclas simultaneamente. Canal C2 liga alternadamente ON ou OFF. Símbolo  aparece. A Pré-selecção manual é corrigida nova-mente pelo programa gravado.
Carregue nas duas teclas appr. 2 s	Permanente ON  	Permanente OFF  

Cancelamento da Pré-selecção/permanente manual (ligação):
Carregue brevemente nas teclas acima mostradas.

info

Efeito do programa pulse:
O programa pulse serve para ligar e desligar tempos de 1 a 59 segundos.

O Símbolo **JL** pisca sempre que este programa estiver activado.

Exemplo:
desligar à 17.30 h
15 s.

Retardo a desligar

Programa:
7.00 até às 17.30 h

y

pulse e 17.30 h
pulse ON, duração de 15 s

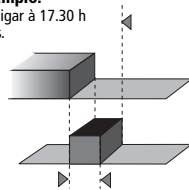

Retardo a ligar

Exemplo:
Ligar às 7.00 h 15 s

Programa:
Ligar às 7.00 até
17.30 h

e

Pulse, OFF às 7.00 h
Pulse duração 15 s

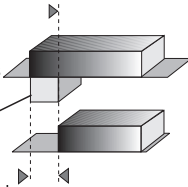

Programa de Impulso

e.g.: para contactos de sinais, sistemas de ventilação, sistemas de ventilação, sistemas de „flashing“, campainhas, etc...

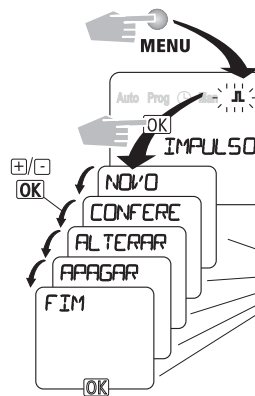

action

Leia sempre o texto no mostrador.
Será ajudado pelo assistente do programa. Confirme a sua selecção carregando em **OK**.

info

Consulta dos tempos de pulse
Somente possível no menu PULSE.

Programação em Bloco

diário: Se o mesmo programa de pulse estiver activado para vários dias da semana, eles irão ocupar somente uma posição de memória, e.g.: 2°, 3°, 4°, 6° feira, pulse às 7.30 h. **32** posições de memória livres para o programa Pulse.

info

Efeito do programa cíclico: O relógio e os tempos de pausa podem ser acertados separadamente. O máximo para os tempos são até 99 minutos e 59 segundos. O programa cíclico tem efeito entre dois tempos programados, início num dia da semana e fim num dia da semana, este programa está activado. O programa cíclico inicia sempre com uma ligação ON. O programa cíclico é somente possível no canal 1. **16** posições de memória livres.

O símbolo  pisca quando o programa cíclico estiver activado.

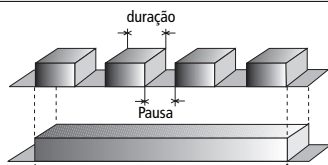

Exemplo início cíclico:
2ª feira 7.30 h ON

Exemplo fim cíclico:
6ª feira 16.30 h OFF

info

Consulta dos tempos cíclicos: Somente possível no menu cíclico!

N.B.: Se dois tempos cíclicos forem programados em que estes coincidam um com o outro, somente o tempo cíclico que inicia em primeiro lugar é que é executado.

Exemplo: Tempo cíclico **1**, programado de 2ª a 5ª feira.
Tempo cíclico **2**, programado de 3ª a 6ª feira.
Só o tempo cíclico 1 é recebido, o tempo cíclico 2 não é aceite.

Programa cíclico

Ciclicamente recorrendo a funções temporais com função de timer, e.g.: Sistemas para casas de banho, tratamento de águas, „neons“ publicitários

Podem-se registar variações de luminosidade ciclicamente em instalações de circuitos luminosos. Neste caso pode-se fazer o seguinte para reduzir os efeitos (por exemplo: reduzir a carga ou extensão do tempo do ciclo). Não são permitidas mais de 5 ligações por minuto sem medidas adicionais de interferências (EMC)

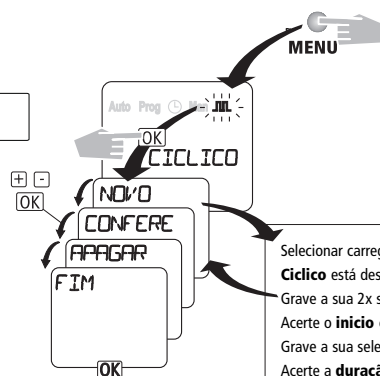

Selecionar carregando na tecla **MENU** porque o menu **Cíclico** está desligado / OFF.

Grave a sua 2ª selecção carregando em **OK**.

Acerte o **início** cíclico carregando em **+** ou **-**.

Grave a sua selecção carregando em **OK**.

Acerte a **duração** cíclica carregando em **+** or **-**.

Grave a sua selecção carregando em **OK**.

Acerte a **pausa** cíclica carregando em **+** or **-**.

Grave a sua selecção carregando em **OK**.

Acerte o **fim** cíclico carregando em **+** ou **-**.

Grave a sua selecção carregando em **OK**.

info

Correcção automática da hora Verão / Inverno

De acordo com a versão esta definição vem já programada de fábrica de acordo com a Europa. Se pretender desligar esta função ou alterá-la lei-a sempre o texto no mostrador.

Selecione carregando em ⊕ ou ⊖
Grave carregando em OK.

Acerto / correcção da data-hora e Hora Verão / Inverno

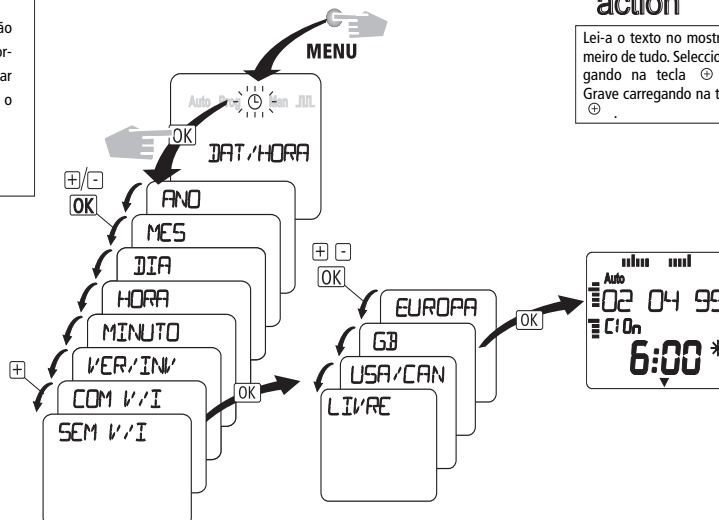

action

Lei-a o texto no mostrador primeiro de tudo. Seleccione carregando na tecla ⊕ ou ⊖.
Grave carregando na tecla OK.

info

Programação automática da hora Verão / Inverno

Introduzindo o mês e a semana

e.g.

Mês 3 = Março

Semana 4 = 4ª semana do mês

Semana 5 = última semana do mês

Duarte Neves Campo Grande 380, Lote 3 L-Piso 0-Escritório C, 1700-097 LISBOA, PORTUGAL

Phone number +351-1-754 1200, Fax number +351-1-754 1208/9

<http://www.duarteneves.pt>